

# TRAVAUX ORLY piste 3 (08/26)

du 29 juillet au 1<sup>er</sup> décembre 2019 inclus



Direction des services de la navigation aérienne



DSNA

Direction Générale de l'Aviation Civile

Ministère de la Transition Ecologique et Solidaire

# Présentation Générale

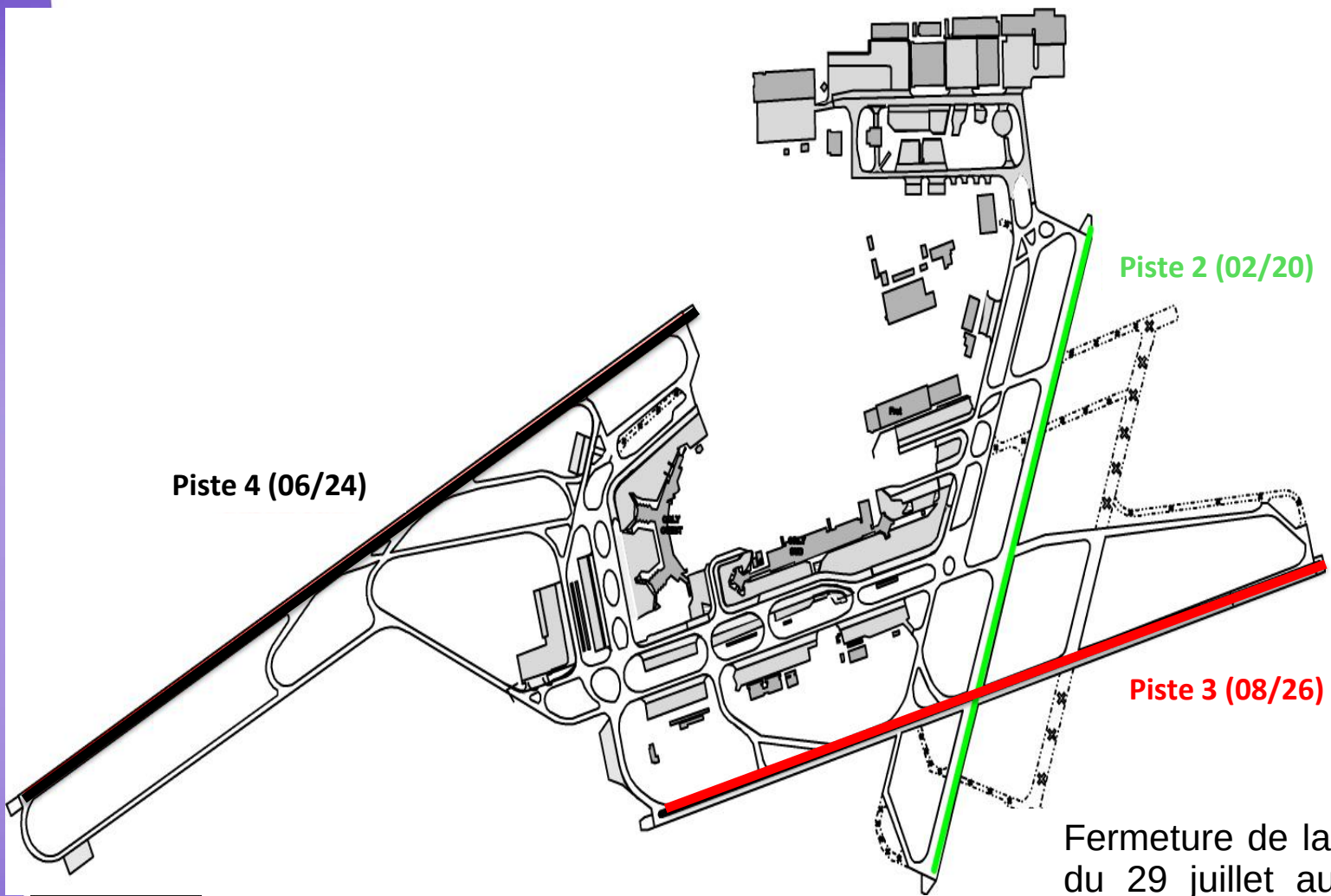

Fermeture de la piste 3 (08/26)  
du 29 juillet au 1<sup>er</sup> décembre  
2019 inclus



MINISTÈRE  
DE LA TRANSITION  
ÉCOLOGIQUE  
ET SOLIDAIRE



Direction Générale de l'Aviation Civile

Ministère de la Transition Ecologique et Solidaire

DSNA

# Utilisation des pistes pendant la fermeture de la piste 3 (08/26)

Exploitation en piste unique 06/24

- 5 premières semaines des travaux (mois d'Août)

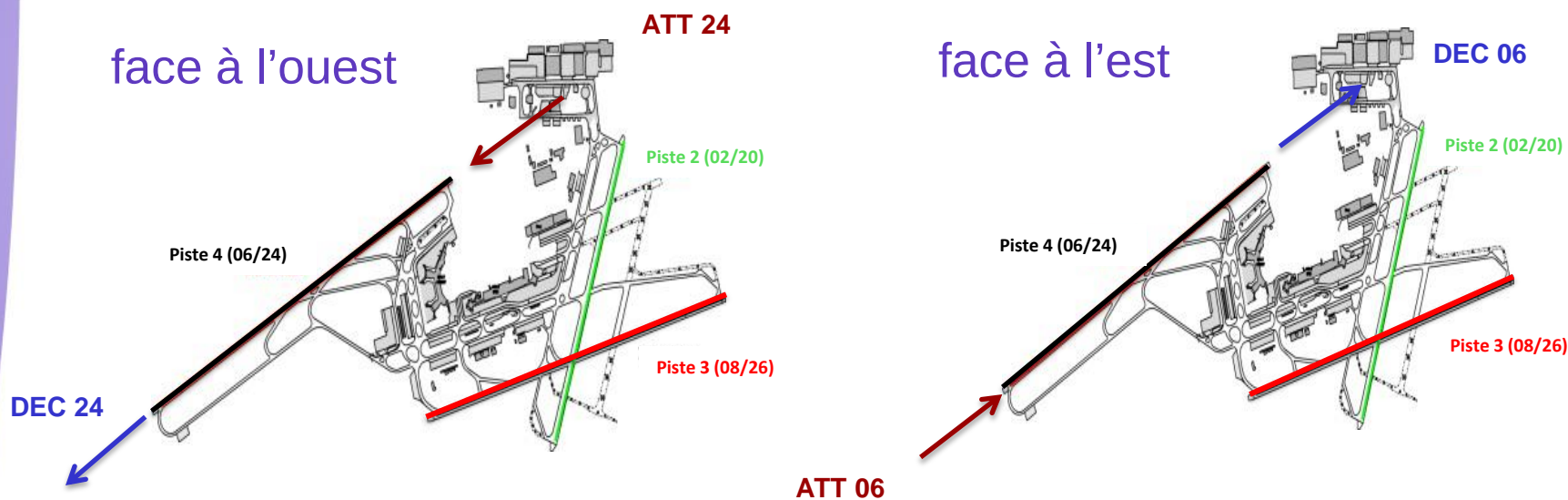

MINISTÈRE  
DE LA TRANSITION  
ÉCOLOGIQUE  
ET SOLIDAIRE



# Utilisation des pistes pendant la fermeture de la piste 3 (08/26)

Exploitation en piste unique 06/24 en configuration de vent d'est  
( pas d'atterrissage en 02)

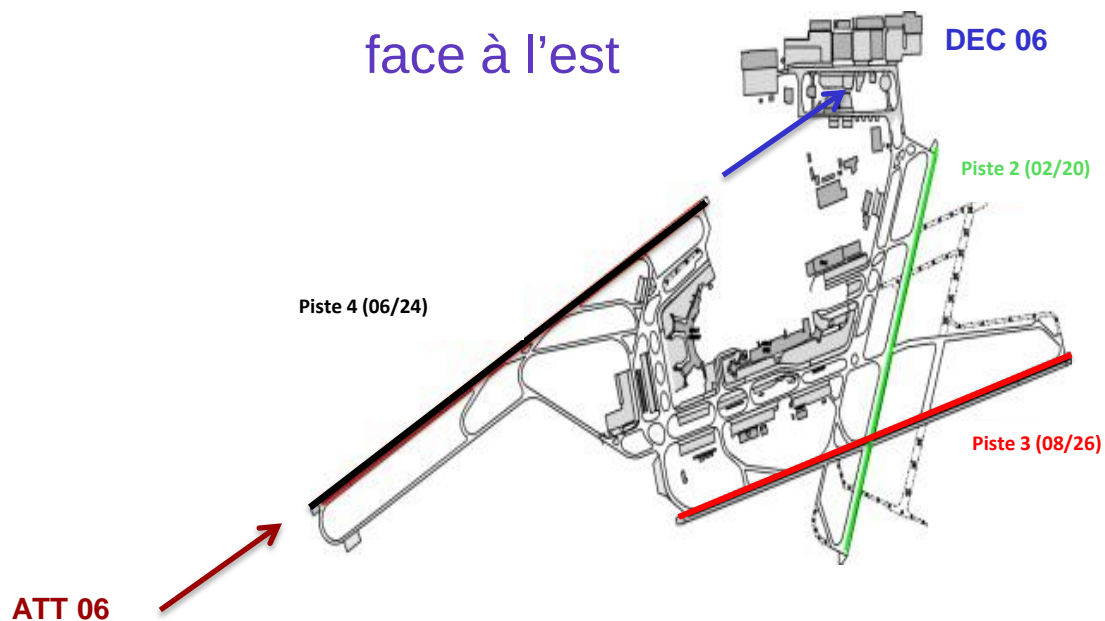

MINISTÈRE  
DE LA TRANSITION  
ÉCOLOGIQUE  
ET SOLIDAIRE



DSNA

# Utilisation des pistes pendant la fermeture de la piste 3 (08/26)

Exploitation face à l'ouest – piste 2 (02/20) ouverte :

- Atterrissages en piste 24 uniquement
- Décollages en piste 24 et en piste 20 lorsque nécessaire
- Pas de décollages de gros porteurs en piste 20

face à l'ouest

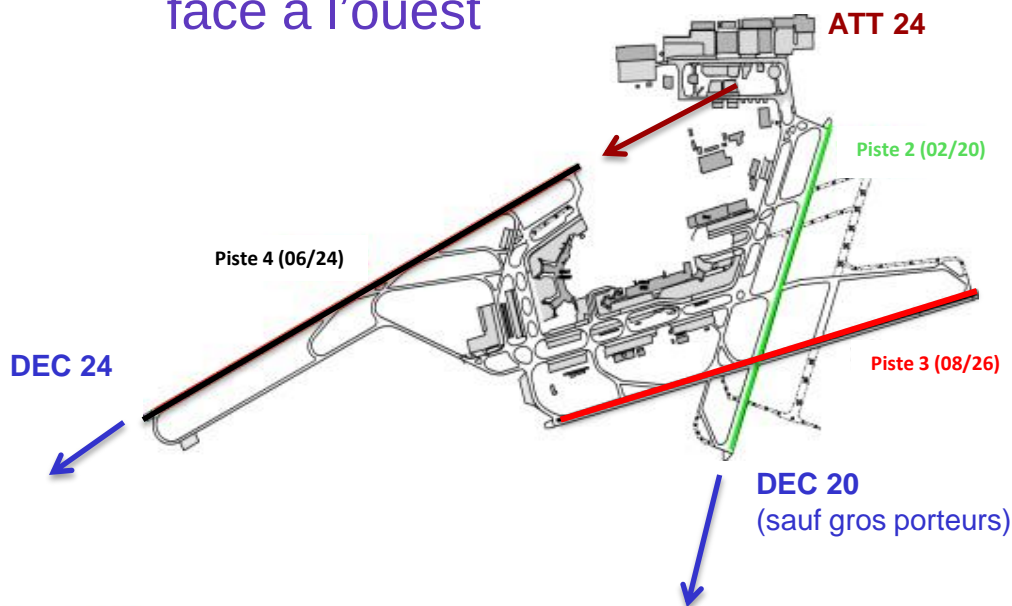

MINISTÈRE  
DE LA TRANSITION  
ÉCOLOGIQUE  
ET SOLIDAIRE





# Conditions de survol en configuration de vent face à l'est

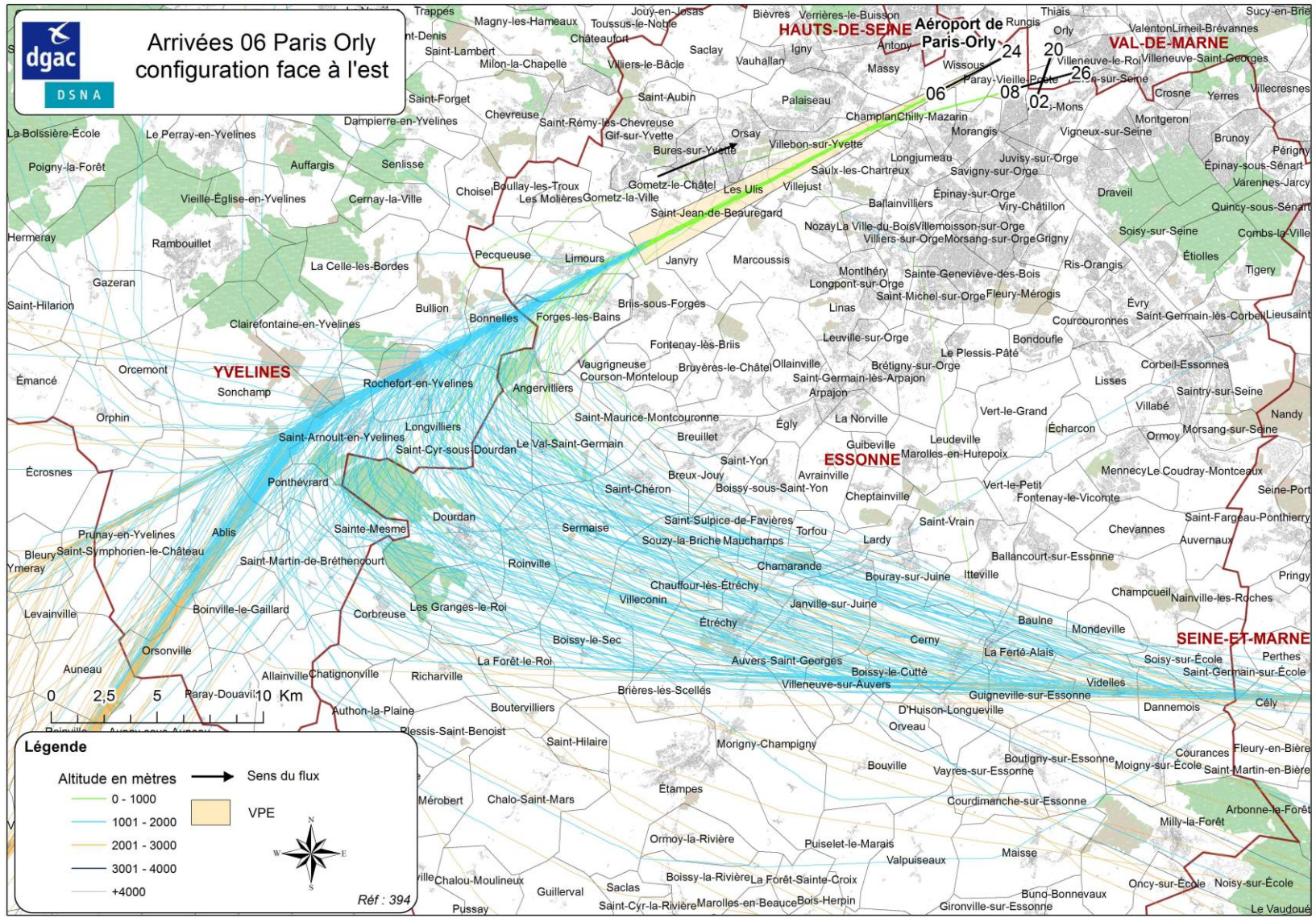



# Conditions de survol en configuration de vent face à l'est

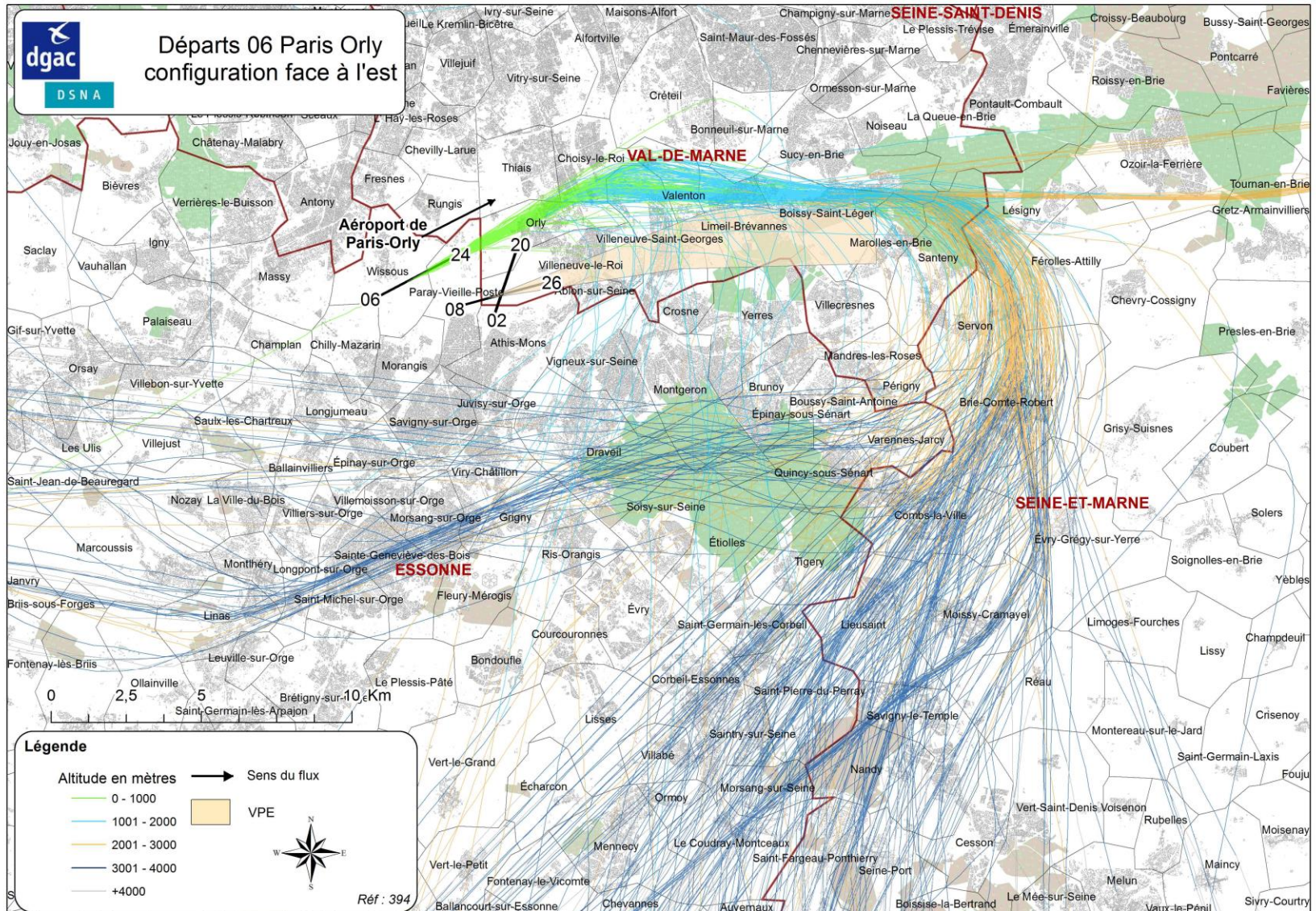

Départs 06 Paris Orly configuration face à l'est

Aéroport de Paris-Orly

SEINE-SAINT-DENIS

VAL-DE-MARNE

ESSONNE

SEINE-ET-MARNE

Liberté

DE I  
É  
S



# Conditions de survol en configuration de vent face à l'est

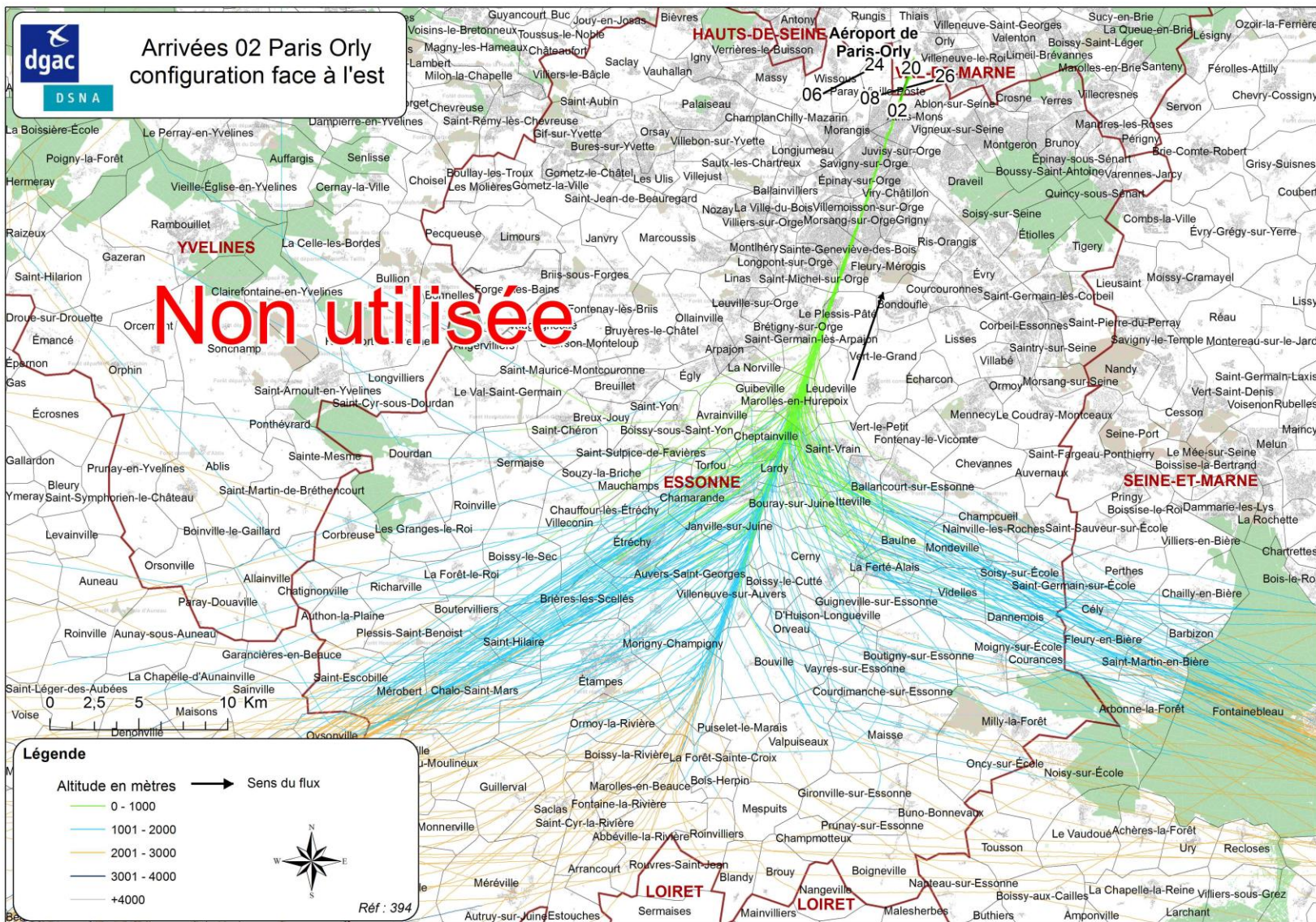

Arrivées O2 Paris Orly configuration face à l'est

Non utilisée

**Légende**

- Altitude en mètres → Sens du flux
- 0 - 1000
  - 1001 - 2000
  - 2001 - 3000
  - 3001 - 4000
  - +4000



Réf : 394



# Conditions de survol en configuration de vent face à l'ouest

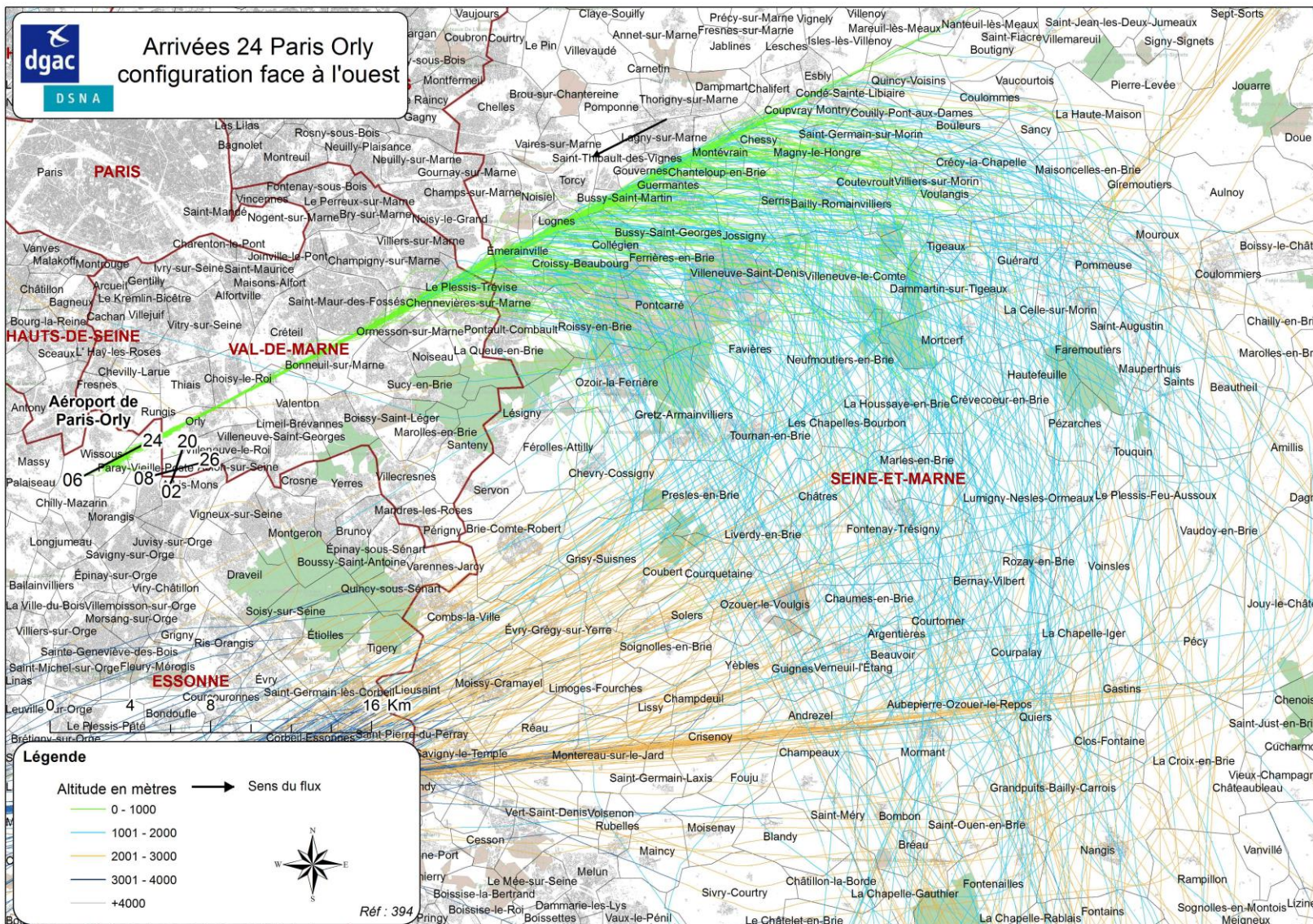



# Conditions de survol en configuration de vent face à l'ouest

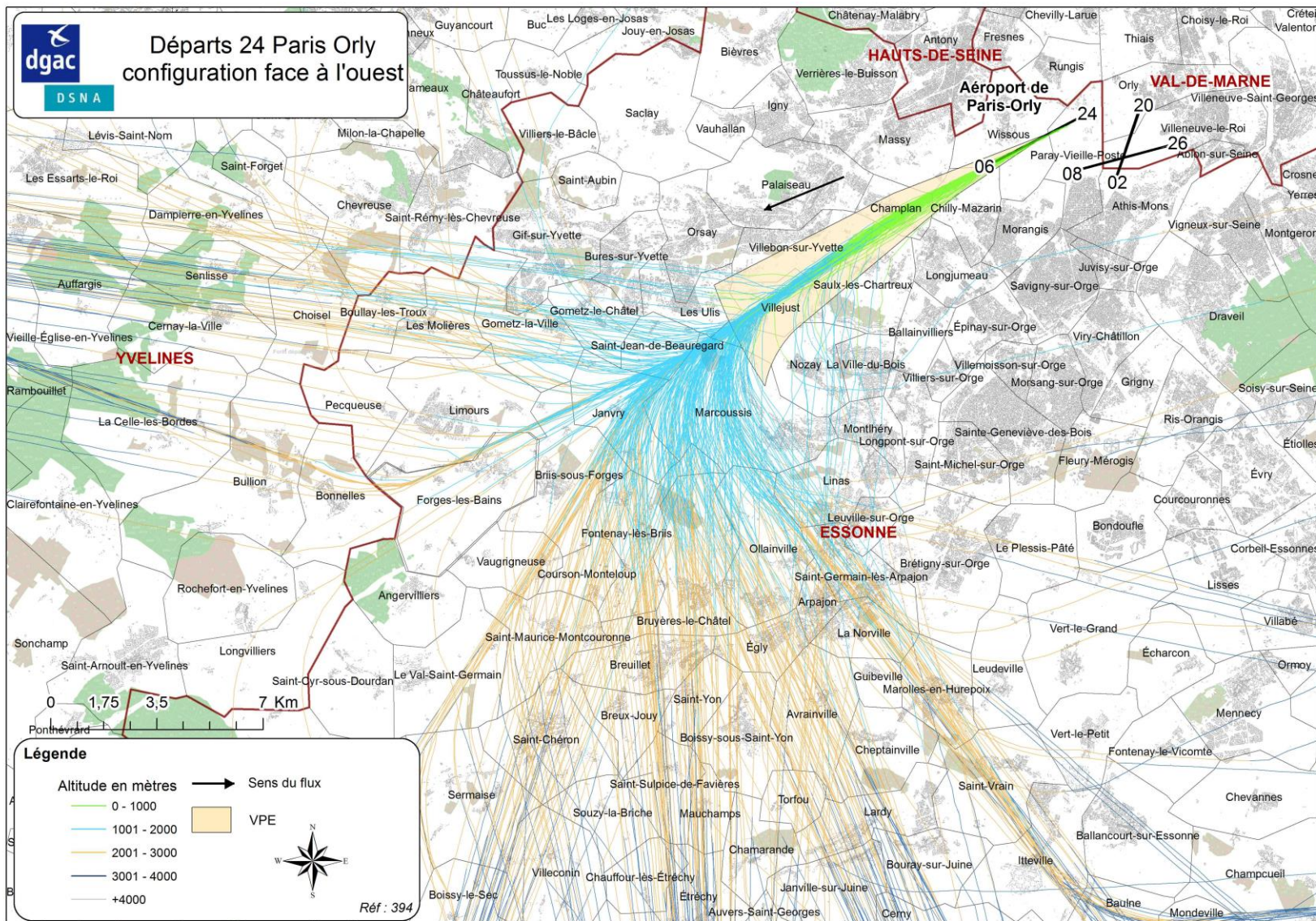



# Conditions de survol en configuration de vent face à l'ouest

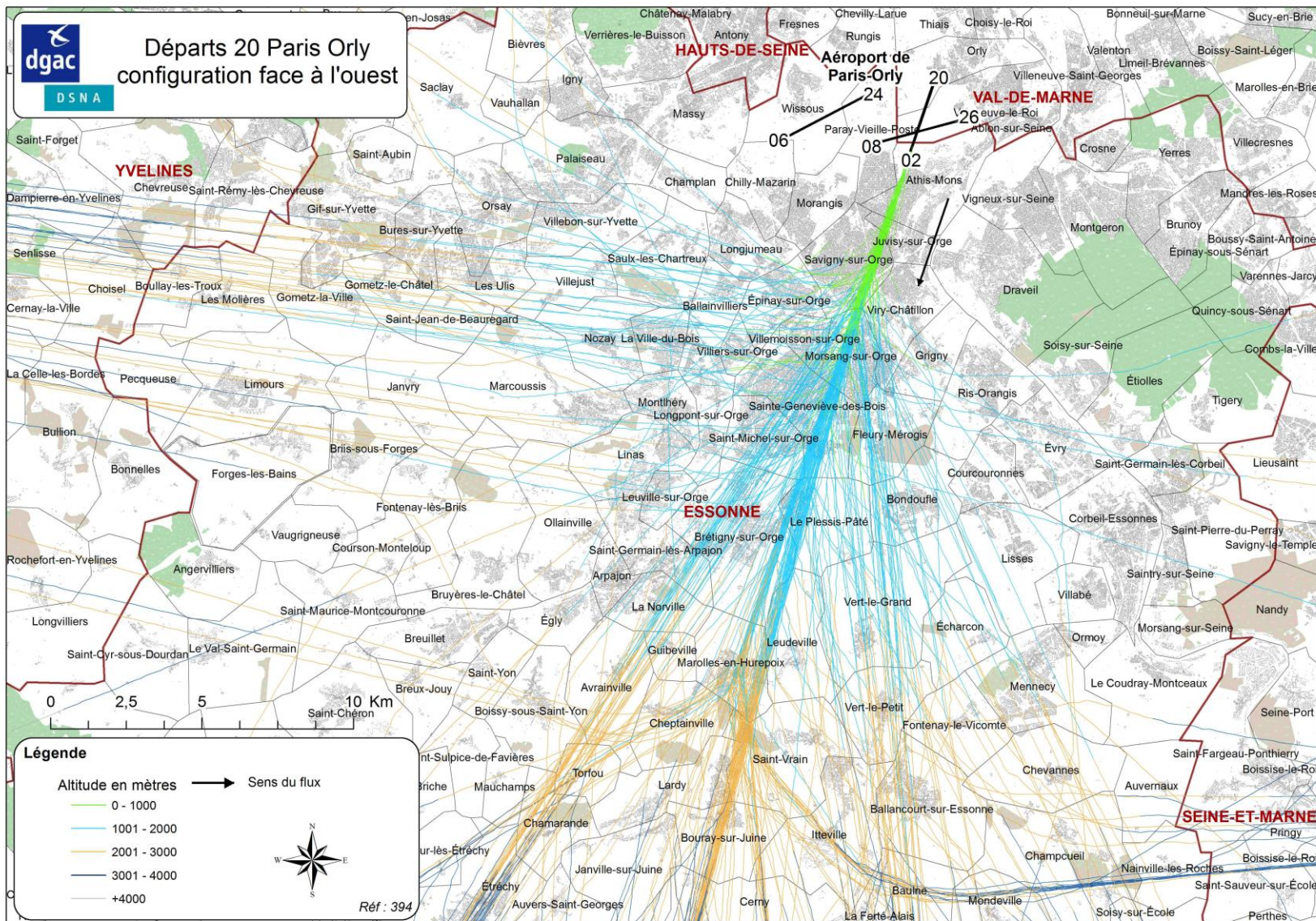

# Conclusion

- Maintien du couvre-feu pendant toute la durée des travaux
- Pas d'atterrissages en piste 02
- Conséquences pour les compagnies :
  - 6 000 vols ont subi des modifications lors de la programmation dont
    - 3 000 vols déplacés à des horaires différents
    - 3 000 vols annulés



# Conditions de survol de l'Essonne

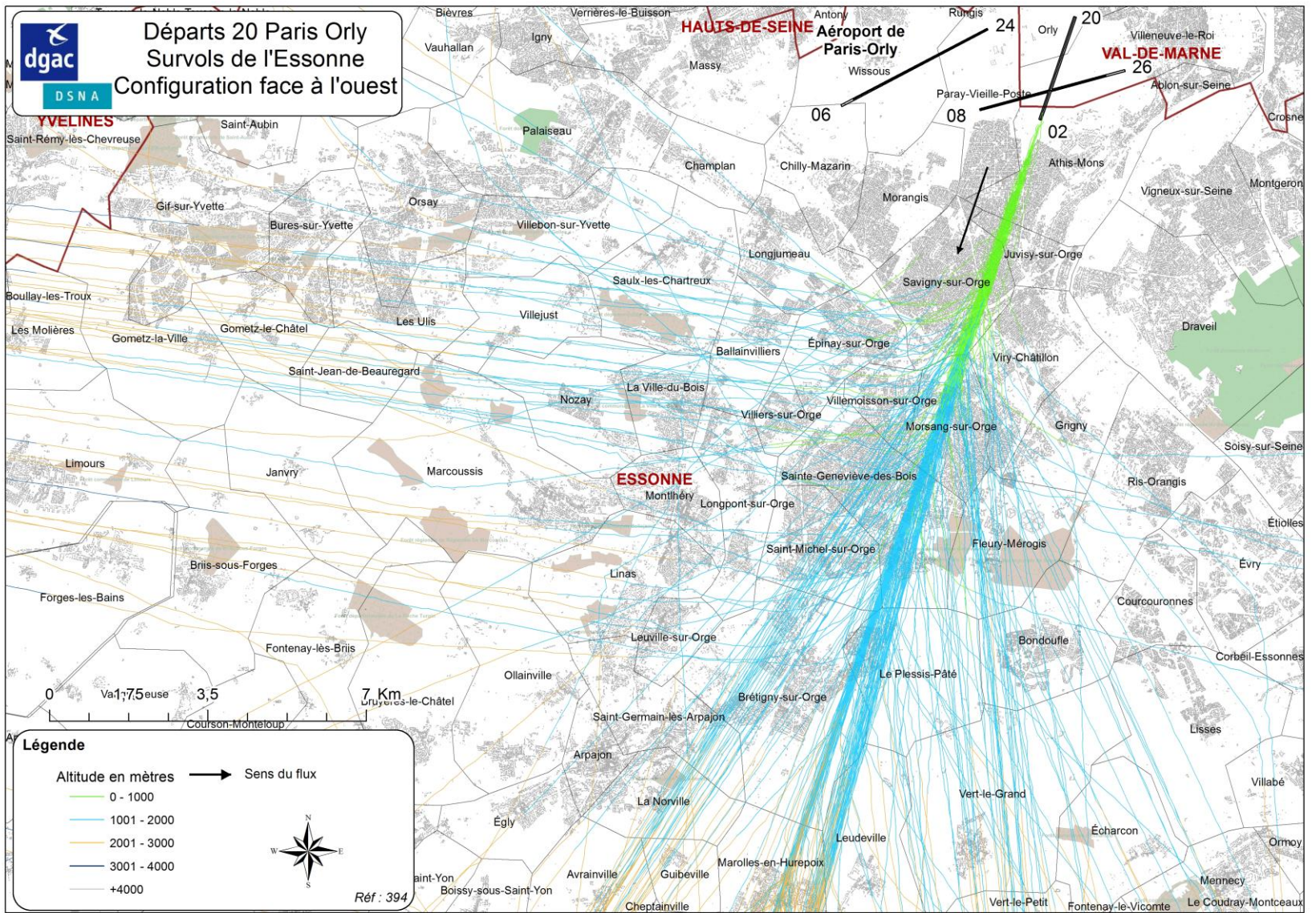



# Conditions de survol du Val de Marne

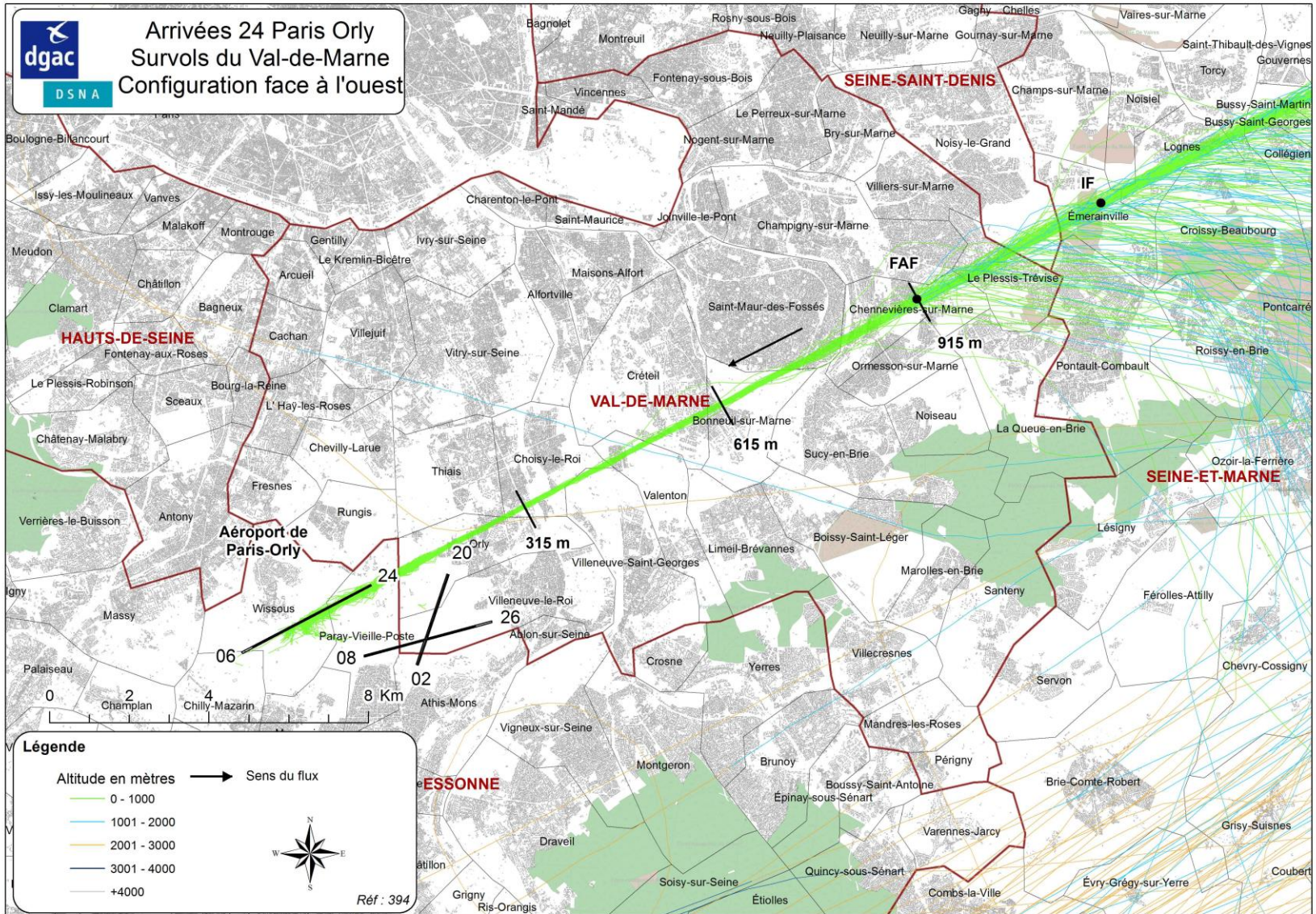



# Conditions de survol du Val de Marne

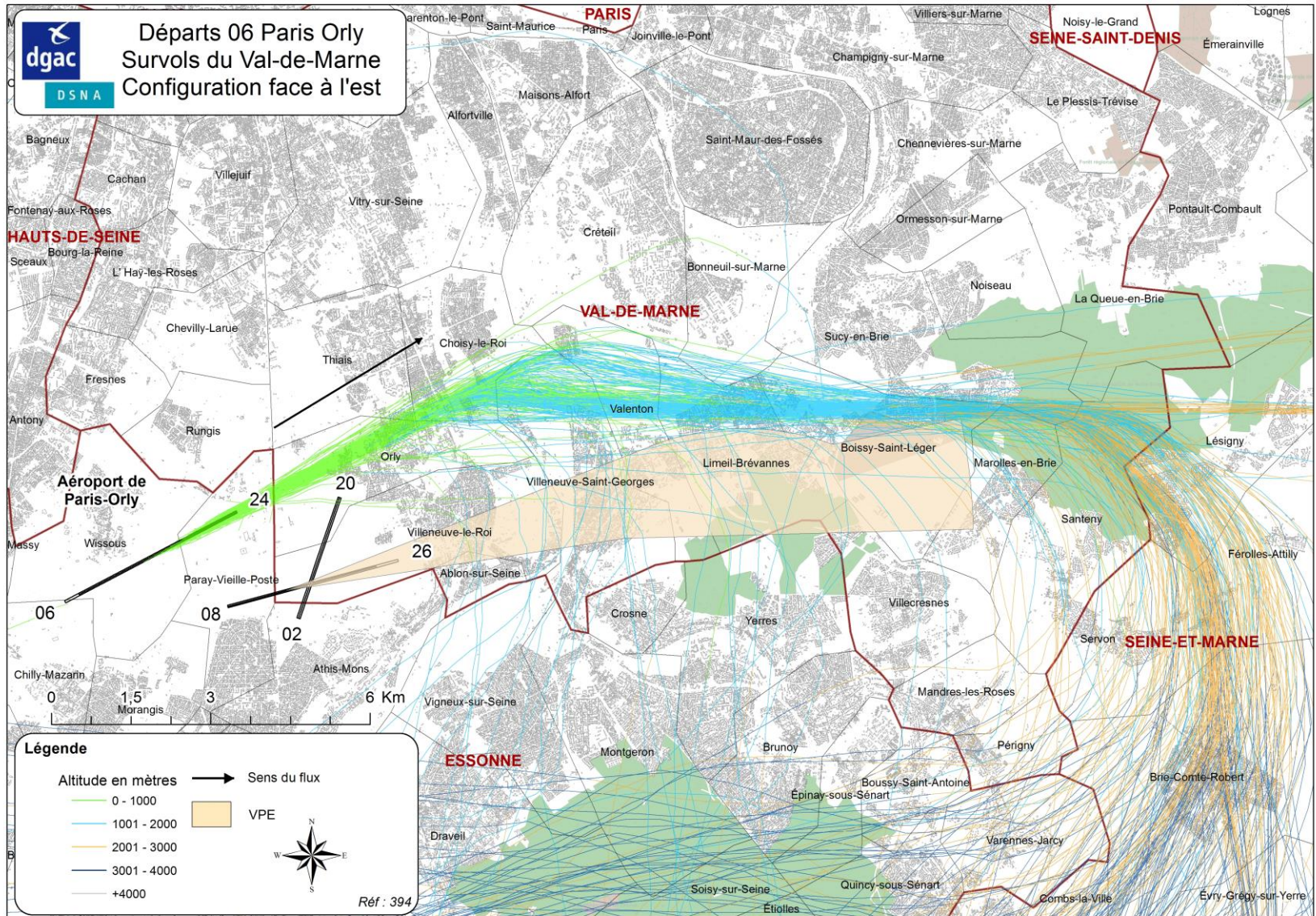



# Conditions de survol de la Seine et Marne

